



EASY KNIT COTTON

14

MARINE TREND

Katia





EASY KNIT COTTON

DE

GRÖSSEN: -a) 36-38 -b) 40-42 -c) 44-46
-d) 48-50

Das Modell auf dem Foto entspricht Größe:
-a) 36-38

MATERIAL

EASY KNIT COTTON Fb. 4: -a) 5 -b) 5 -c) 5
-d) 6 Knäuel

Stricknadeln	Muster
Nr. 5,5 und Nr. 6	<ul style="list-style-type: none"> • <i>Glatt re.</i> • <i>Glatt li.</i> • <i>Naht im Matratzenstich</i> - <i>Reliefmuster 5x5</i> (s. Anleitung)
<p>• Siehe die Basismuster auf: www.katia.com/de/academy oder auf unserem YouTube Kanal filkatia</p>	

Reliefmuster 5x5:

1. R.: * 5 M. re., 5 M. li. * von * bis * wiederholen.

2. R.: die M. stricken, wie sie erscheinen.
Diese 2 R. stets wiederholen.

MASCHENPROBE

Die Maße beziehen sich auf die vorsichtig übergedämpfte Maschenprobe.

Glatt re., Ndl. Nr. 6

10x10 cm = 12 M. und 18 R.

RÜCKENTEIL

Mit Ndl. Nr. 5,5 -a) 62 M. -b) 68 M. -c) 74 M.
-d) 80 M. **anschlagen**. Im *Reliefmuster 5x5* weiterarbeiten. Mit -a) 6 M. re. -b) 6 M. re. -c) 7 M. re. -d) 5 M. re. beginnen und mit -a) 6 M. li. -b) 7 M. re. -c) 7 M. li. -d) 5 M. li. beenden.

In 6 cm Gesamthöhe mit Ndl. Nr. 6 in *glatt re.* weiterstricken.

Schultern: In -a) 44 cm -b) 45 cm -c) 46 cm -d) 47 cm Gesamthöhe beidseitig, am Anfang jeder R. wie folgt **abketten**:

- a) 4 Mal 5 M.
- b) 3 Mal 6 M., 1 Mal 5 M.
- c) 1 Mal 7 M., 3 Mal 6 M.
- d) 3 Mal 7 M., 1 Mal 6 M.

Ausschnitt: In 4 cm ab dem Beginn der Schultern die restlichen -a) 22 M. -b) 22 M. -c) 24 M. -d) 26 M. **abketten**.

RECHTES VORDERTEIL

Mit Ndl. Nr. 5,5 -a) 36 M. -b) 40 M. -c) 42 M. -d) 45 M. **anschlagen** und mit der folgenden Maschenverteilung weiterarbeiten:

- a) 10 M. *glatt li.*, 26 M. *Reliefmuster 5x5*, mit 5 M. re. beginnen und mit 6 M. re. beenden.
 - b) 10 M. *glatt li.*, 30 M. *Reliefmuster 5x5*, mit 5 M. re. beginnen und mit 5 M. li. beenden.
 - c) 10 M. *glatt li.*, 32 M. *Reliefmuster 5x5*, mit 5 M. re. beginnen und mit 7 M. li. beenden.
 - d) 10 M. *glatt li.*, 35 M. *Reliefmuster 5x5*, mit 5 M. re. beginnen und mit 5 M. re. beenden.
- In 6 cm Gesamthöhe mit Ndl. Nr. 6 und der folgenden Maschenverteilung weiterarb:

- a) 10 M. *glatt li.*, 26 M. *glatt re.*
- b) 10 M. *glatt li.*, 30 M. *glatt re.*
- c) 10 M. *glatt li.*, 32 M. *glatt re.*
- d) 10 M. *glatt li.*, 35 M. *glatt re.*

Öffnung Tasche: In 19 cm Gesamthöhe in einer Hin-R. wie folgt arbeiten:

- a) 10 M. *glatt li.*, 3 M. *glatt re.*, 14 M. **abketten**, 9 M. *glatt re.*
- b) 10 M. *glatt li.*, 5 M. *glatt re.*, 14 M. **abketten**, 11 M. *glatt re.*
- c) 10 M. *glatt li.*, 5 M. *glatt re.*, 14 M. **abketten**, 13 M. *glatt re.*
- d) 10 M. *glatt li.*, 6 M. *glatt re.*, 14 M. **abketten**, 15 M. *glatt re.*

Die M. **stilllegen**.

Tasche: Auf einer weiteren Ndl. Nr. 6 14 M. **anschlagen** und *glatt re.* stricken.

In 11 cm Gesamthöhe die M. **stilllegen**.

In einer Rück-R. die Tasche mit dem Vorderteil **verbinden**, indem die stillgelegten M. wie folgt wieder **aufgenommen** werden:

- a) 9 M. *glatt re.*, 14 M. (=Tasche) *glatt re.*, 3 M. *glatt re.* und 10 M. *glatt li.*
- b) 11 M. *glatt re.*, 14 M. (=Tasche) *glatt re.*, 5 M. *glatt re.* und 10 M. *glatt li.*
- c) 13 M. *glatt re.*, 14 M. (=Tasche) *glatt re.*, 5 M. *glatt re.* und 10 M. *glatt li.*
- d) 15 M. *glatt re.*, 14 M. (=Tasche) *glatt re.*, 6 M. *glatt re.* und 10 M. *glatt li.*

Ausschnitt: In 23 cm Gesamthöhe am rechten Rand nach der 10. M. wie folgt **abnehmen**:

- a) in jeder 8. R.: 6 Mal 1 M.
- b) abwechselnd in jeder 6. und 8. R.: 7 Mal 1 M.
- c) abwechselnd in jeder 6. und 8. R.: 7 Mal 1 M.
- d) abwechselnd in jeder 6. und 8. R.: 8 Mal 1 M.

Gleichzeitig:

Schulter: In -a) 21 cm -b) 22 cm -c) 23 cm -d) 24 cm ab dem Beginn des Ausschnittes am linken Rand, am Anfang einer Rück-R. wie folgt **abketten**:

- a) 4 Mal 5 M.
- b) 3 Mal 6 M., 1 Mal 5 M.
- c) 1 Mal 7 M., 3 Mal 6 M.
- d) 3 Mal 7 M., 1 Mal 6 M.

Hinweis: Mit den 10 M. *glatt li.* weiterarbeiten.
Leiste für den Ausschnitt am Rückenteil: In -a) 13 cm -b) 13,5 cm -c) 14 cm -d) 14,5 cm ab dem Beginn der Schulter die restlichen 10 M. **abketten**.

LINKES VORDERTEIL

Gegengleich zum rechten Vorderteil arbeiten.

AUSARBEITUNG UND FERTIGSTELLUNG

Alle Nähte werden im Matratzenstich genäht. Die Schulternähte **schließen**.

Die Leisten für den Ausschnitt am Rückenteil an das Rückenteil **nähen** und miteinander verbinden.

Abschluss Armausschnitt: Mit Ndl. 5,5 wie folgt alle M. entlang des Armausschnittes **aufnehmen**. Jeweils -a) 18 cm -b) 19 cm -c) 20 cm -d) 21 cm vor bzw. nach der Schulternaht beginnen bzw. enden. In der 1. R., wenn nötig, **zu-** bzw. **abnehmen** um -a) 50 M. -b) 54 M. -c) 56 M. -d) 58 M. zu erhalten. Im *Reliefmuster 5x5* arbeiten. Mit 5 M. re. beginnen und mit -a) 5 M. li. -b) 4 M. re. -c) 6 M. re. -d) 3 M. li. beenden. Beidseitig in jeder Hin-R. wie folgt **abnehmen**: 3 Mal 1 M. Es bleiben: -a) 44 M. -b) 48 M. -c) 50 M. -d) 52 M.

In 3 cm Gesamthöhe alle M. **abketten**.

Den 2. Abschluss genauso arbeiten.

Die Seitennähte und den Abschluss am Armausschnitt **nähen**.

Die Tasche auf der Innenseite **nähen**.

IT

TAGLIE: -a) 42-44 -b) 46-48 -c) 50-52
-d) 54-56

Il modello in fotografia corrisponde alla taglia
-a) 42-44

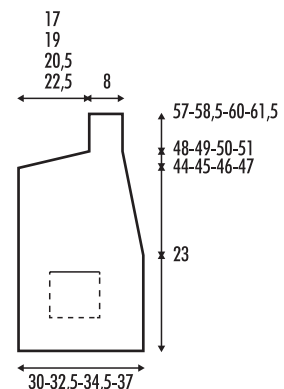
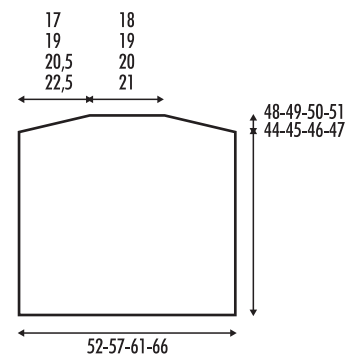

MATERIALE

EASY KNIT COTTON col. 4: -a) 5 -b) 5 -c) 5
-d) 6 gomitoli

Ferri	Punti
5,5 mm	<ul style="list-style-type: none">• M. Rasata Dritta• M. Rasata Rovescia• Cucitura a P. Materasso <p>- P. in Rilievo 5x5 (v. Spiegazione)</p>

• Vedi Punti Base su: www.katia.com/it/academy o sul nostro canale YouTube [filkatia](#)

P. in Rilievo 5x5:

1° f.: lavorare * 5 dir., 5 rov. *, rip. da * a *.
2° f.: lavorare le m. come si presentano.
Lavorare sempre questi 2 f.

CAMPIONE

Eseguire il bloccaggio del campione prima della misurazione.

Con i ferri da 6 mm, a M. Rasata
10x10 cm = 12 m. x 18 f.

DIETRO

Con i ferri da 5,5 mm **avviare** -a) 62 -b) 68
-c) 74 -d) 80 m. Lavorare a p. in rilievo 5x5,
cominciando con -a) 6 dir. -b) 6 dir. -c) 7 dir.
-d) 5 dir. e terminando con -a) rov. -b) 7 dir.
-c) 7 rov. -d) 5 rov.

A 6 cm di altezza, cont. con i ferri da 6 mm e
lavorare a m. ras. dir.

Spalle: A -a) 44 cm -b) 45 cm -c) 46 cm
-d) 47 cm di altezza, **chiudere** su entrambi i
lati, all'inizio di ogni f.:

-a) 4 volte 5 m.

-b) 3 volte 6 m., 1 volta 5 m.

-c) 1 volta 7 m., 3 volte 6 m.

-d) 3 volte 7 m., 1 volta 6 m.

Scollo: A 4 cm dall'inizio delle spalle, **chiudere**
le -a) 22 -b) 22 -c) 24 -d) 26 m. rimanenti.

DAVANTI DESTRO

Con i ferri da 5,5 mm **avviare** -a) 36 -b) 40
-c) 42 -d) 45 m. Lavorare in questo modo:

-a) 10 m. a m. ras. rov., 26 m. a p. in
rilievo 5x5 cominciando con 5 dir. e termi-
nando con 6 dir.

-b) 10 m. a m. ras. rov., 30 m. a p. in
rilievo 5x5 cominciando con 5 dir. e termi-
nando con 5 rov.

-c) 10 m. a m. ras. rov., 32 m. a p. in
rilievo 5x5 cominciando con 5 dir. e termi-
nando con 7 rov.

-d) 10 m. a m. ras. rov., 35 m. a p. in
rilievo 5x5 cominciando con 5 dir. e termi-
nando con 5 dir.

A 6 cm di altezza, cont. con i ferri da 6 mm e
lavorare in questo modo:

-a) 10 m. a m. ras. rov., 26 m. a m. ras. dir.

-b) 10 m. a m. ras. rov., 30 m. a m. ras. dir.

-c) 10 m. a m. ras. rov., 32 m. a m. ras. dir.

-d) 10 m. a m. ras. rov., 35 m. a m. ras. dir.

Apertura tasca: A 19 cm di altezza, sul f. sul
dir. del lavoro, lavorare in questo modo:

-a) 10 m. a m. ras. rov., 3 m. a m. ras. dir.,
chiudere 14 m., 9 m. a m. ras. dir.

-b) 10 m. a m. ras. rov., 5 m. a m. ras. dir.,
chiudere 14 m., 11 m. a m. ras. dir.

-c) 10 m. a m. ras. rov., 5 m. a m. ras. dir.,
chiudere 14 m., 13 m. a m. ras. dir.

-d) 10 m. a m. ras. rov., 6 m. a m. ras. dir.,
chiudere 14 m., 15 m. a m. ras. dir.

Lasciare le m. in attesa.

Tasca: Su un altro ferro da 6 mm **avviare** 14 m.
e lavorare a m. ras. dir.

A 11 cm di altezza, **lasciare** le m. in attesa.

Unire la tasca al davanti, sul f. sul rov. del
davanti, **riprendendo** le m. lasciate in attesa
in questo modo:

-a) 9 m. a m. ras. dir., 14 m. (= tasca) a m. ras.
dir., 3 m. a m. ras. dir. e 10 m. a m. ras. rov.

-b) 11 m. a m. ras. dir., 14 m. (= tasca) a
m. ras. dir., 5 m. a m. ras. dir. e 10 m. a m.
ras. rov.

-c) 13 m. a m. ras. dir., 14 m. (= tasca) a
m. ras. dir., 5 m. a m. ras. dir. e 10 m. a m.
ras. rov.

-d) 15 m. a m. ras. dir., 14 m. (= tasca) a
m. ras. dir., 6 m. a m. ras. dir. e 10 m. a m.
ras. rov.

Scollo: A 23 cm di altezza, **diminuire** sul alto
destra, a 10 m. dal bordo, ogni:

-a) 8 f.: 6 volte 1 m.

-b) 6 e 8 f. alternatamente: 7 volte 1 m.

-c) 6 e 8 f. alternatamente: 7 volte 1 m.

-d) 6 e 8 f. alternatamente: 8 volte 1 m.

Allo stesso tempo:

Spalla: A -a) 21 cm -b) 22 cm -c) 23 cm
-d) 24 cm dall'inizio dello scollo, **chiudere**
sul lato sinistro, all'inizio di ogni f. sul rov. del
lavoro:

-a) 4 volte 5 m.

-b) 3 volte 6 m., 1 volta 5 m.

-c) 1 volta 7 m., 3 volte 6 m.

-d) 3 volte 7 m., 1 volta 6 m.

Nota: Cont. a m. ras. rov. sulle 10 m.

Striscia scollo posteriore: A -a) 13 cm
-b) 13,5 cm -c) 14 cm -d) 14,5 cm dall'i-
nizio della spalla, **chiudere** le 10 m. rimanenti.

DAVANTI SINISTRO

Lavorare come il davanti destro, ma **invertendo**
le sagomature.

FINITURE

Tutte le **cuciture** vanno eseguite a P. Materasso.

Cucire le spalle.

Cucire le strisce dello scollo posteriore, unen-
dole.

Bordo scalfio: Con i ferri da 5,5 mm **ripren-
dere** le m. attorno a uno scalfio a -a) 18 cm
-b) 19 cm -c) 20 cm -d) 21 cm prima e
dopo la cucitura della spalla, **aumentando**
o **diminuendo** sul 1° f. in modo da ottenere:
-a) 50 -b) 54 -c) 56 -d) 58 m. Lavorare a p.
in rilievo 5x5 cominciando con 5 dir. e termi-
nando con -a) 5 rov. -b) 4 dir. -c) 6 dir.
-d) 3 rov. **diminuendo** su entrambi i lati, a
ogni f. sul dir. del lavoro: 3 volte 1 m.
Totale: -a) 44 -b) 48 -c) 50 -d) 52 m.

A 3 cm di altezza, **chiudere** tutte le m.

Lavorare l'altro bordo scalfio nello stesso modo.
Cucire la parte inferiore dei bordi degli scalfi
e i lati.

Cucire la tasca all'interno.





EASY KNIT COTTON

FR

TAILLES : -a) 38-40 -b) 42-44 -c) 46-48
-d) 50-52

Le modèle de la photo correspond à la taille :
-a) 38-40

FOURNITURES

Qualité EASY KNIT COTTON col. n° 4 : -a) 5
-b) 5 -c) 5 -d) 6 pelotes

Aiguilles	Points employés
N° 5,5 et 6	<ul style="list-style-type: none"> • Jersey end. • Jersey env. • Couture au pt de côté - Pt relief 5x5 (voir explication)

• Voir explications dans Points de base

Pt relief 5x5 :

1^{er} rg : * 5 m. end., 5 m. env. *, tric. de * à *.
2^e rg : tric. les mailles comme elles se présentent.

Répéter ces 2 rgs.

ÉCHANTILLON (10 cm x 10 cm)

Mesurer l'échantillon après l'avoir repassé.
12 m. et 18 rgs en jersey end., avec les aig. n° 6

DOS

Avec les aig. n° 5,5, **monter** -a) 62 m. -b) 68 m.
-c) 74 m. -d) 80 m. et tric. au pt relief 5x5,
en commençant par -a) 6 m. end. -b) 6 m.
end. -c) 7 m. end. -d) 5 m. end. et en terminant
par -a) 6 m. env. -b) 7 m. end. -c) 7 m.
env. -d) 5 m. env.

À 6 cm de hauteur totale, continuer à tric. avec
les aig. n° 6 et en jersey end.

Épaules : à -a) 44 cm -b) 45 cm -c) 46 cm
-d) 47 cm de hauteur totale, **rabattre** de chaque
côté, au début de chaque rg :

-a) 4 x 5 m.

-b) 3 x 6 m., 1 x 5 m.

-c) 1 x 7 m., 3 x 6 m.

-d) 3 x 7 m., 1 x 6 m.

Encolure : à 4 cm à partir du début des épaules,
rabattre les -a) 22 m. -b) 22 m. -c) 24 m.
-d) 26 m. restantes.

DEVANT DROIT

Avec les aig. n° 5,5, **monter** -a) 36 m. -b) 40 m.
-c) 42 m. -d) 45 m. et tric. avec la répartition
suivante :

-a) 10 m. en jersey env., 26 m. au pt relief 5x5,
en commençant par 5 m. end. et en terminant
par 6 m. end.

-b) 10 m. en jersey env., 30 m. au pt relief 5x5,
en commençant par 5 m. end. et en terminant
par 5 m. env.

-c) 10 m. en jersey env., 32 m. au pt relief 5x5,
en commençant par 5 m. end. et en terminant
par 7 m. env.

-d) 10 m. en jersey env., 35 m. au pt relief 5x5,
en commençant par 5 m. end. et en terminant
par 5 m. end.

À 6 cm de hauteur totale, continuer à tric. avec
les aig. n° 6 et avec la répartition suivante :

-a) 10 m. en jersey env., 26 m. en jersey end.

-b) 10 m. en jersey env., 30 m. en jersey end.

-c) 10 m. en jersey env., 32 m. en jersey end.

-d) 10 m. en jersey env., 35 m. en jersey end.

Ouverture poche : à 19 cm de hauteur totale,
sur l'endroit, continuer à tric. comme suit :

-a) 10 m. en jersey env., 3 m. en jersey end.,
rabattre 14 m., 9 m. en jersey end.

-b) 10 m. en jersey env., 5 m. en jersey end.,
rabattre 14 m., 11 m. en jersey end.

-c) 10 m. en jersey env., 5 m. en jersey end.,
rabattre 14 m., 13 m. en jersey end.

-d) 10 m. en jersey env., 6 m. en jersey end.,
rabattre 14 m., 15 m. en jersey end.

Laisser en attente.

Fond de poche : sur l'autre aig. n° 6, **monter**
14 m. et tric. en jersey end.

À 11 cm de hauteur totale, laisser en attente.

Unir le fond de poche et le devant, à un rg
sur l'envers du devant, **en reprenant** les m.
en attente, comme suit :

-a) 9 m. en jersey end., 14 m. (**fond de
poche**) en jersey end., 3 m. en jersey end.,
10 m. en jersey env.

-b) 11 m. en jersey end., 14 m. (**fond de
poche**) en jersey end., 5 m. en jersey end.,
10 m. en jersey env.

-c) 13 m. en jersey end., 14 m. (**fond de
poche**) en jersey end., 5 m. en jersey end.,
10 m. en jersey env.

-d) 15 m. en jersey end., 14 m. (**fond de
poche**) en jersey end., 6 m. en jersey end.,
10 m. en jersey env.

Encolure : à 23 cm de hauteur totale, **diminuer**
du côté droit, à 10 m. du bord, comme suit :

-a) tous les 8 rgs : 6 x 1 m.

-b) alternativement tous les 6 et 8 rgs : 7 x 1 m.

-c) alternativement tous les 6 et 8 rgs : 7 x 1 m.

-d) alternativement tous les 6 et 8 rgs : 8 x 1 m.

En même temps :

Épaule : à -a) 21 cm -b) 22 cm -c) 23 cm
-d) 24 cm à partir du début de l'encolure,
rabattre du côté gauche, au début de chaque
rg sur l'envers :

-a) 4 x 5 m.

-b) 3 x 6 m., 1 x 5 m.

-c) 1 x 7 m., 3 x 6 m.

-d) 3 x 7 m., 1 x 6 m.

Remarque : continuer à tric. les 10 m. en
jersey env.

Bordure encolure dos : à -a) 13 cm -b) 13,5 cm
-c) 14 cm -d) 14,5 cm à partir du début de
l'épaule, **rabattre** les 10 m. restantes.

DEVANT GAUCHE

Tric. comme le devant droit mais **en vis-à-vis**.

MONTAGE

Fermer toutes les coutures au pt de côté.

Coudre les épaules.

Coudre les bordures sur l'encolure du dos et
assembler les extrémités.

Bordure emmanchure : avec les aig. n° 5,5,
sur une emmanchure, **relever** les -a) 18 cm
-b) 19 cm -c) 20 cm -d) 21 cm avant et après
la couture de l'épaule, **en augmentant** ou **en
diminuant** le nombre de m. nécessaire au 1^{er}
rg pour obtenir -a) 50 m. -b) 54 m. -c) 56 m.
-d) 58 m. Tric. au pt relief 5x5, en commençant
par 5 m. end. et en terminant par -a) 5 m.
env. -b) 4 m. end. -c) 6 m. end. -d) 3 m. env.,
en diminuant 1 m. de chaque côté, à tous les
rgs sur l'endroit, 3 fois.

Il reste -a) 44 m. -b) 48 m. -c) 50 m. -d) 52 m.
À 3 cm de hauteur totale, **rabattre**.

Tric. la bordure de l'autre emmanchure de
même.

Coudre l'extrémité des bordures d'emmanchures
et les côtés.

Coudre le fond de poche sur l'envers.

