

**Katia**



**SOMMER**  
[www.sommer.ch](http://www.sommer.ch)



## DE

**GRÖSSEN:** -a) 36-38 -b) 40-42 -c) 44-46

-d) 48-50

Das Modell auf dem Foto entspricht Größe -a) 36-38

### MATERIAL

EASY COTTON Fb. 13: -a) 6 -b) 7 -c) 7 -d) 8  
Knäuel  
Maschenmarkierer

Stricknadeln	Muster
Nr. 6	<ul style="list-style-type: none"> <li>• <i>Rippenmuster 1x1</i></li> <li>• <i>Kraus re.</i></li> <li>• <i>Glatt re.</i></li> <li>• <i>Naht mit Matratzenstich</i></li> <li>- <i>Tropfenmuster</i> (siehe Anleitung)</li> </ul>
Rundstricknadeln	Muster
Nr. 6 mit 60- und 80 cm-Seil	<ul style="list-style-type: none"> <li>• <i>Rippenmuster 1x1 in Runden</i></li> <li>• <i>Glatt re. in Runden</i></li> </ul>

• Siehe Grundmuster bei [www.katia.com/de/academy](http://www.katia.com/de/academy) oder auf unserem YouTube-Kanal [filkatia](https://www.youtube.com/channel/UCk1at1a1a1a1a1a1a1a1a1a)

### Tropfenmuster:

**Hinweis:** Das Muster *glatt re.* wird wie in der Anleitung angegeben entweder gerade hoch oder in Runden gearb.

**1. bis 4. R.:** *Glatt re.* str.

**5. R.:** Die Ndl. in die M. der 1. R. einstechen und re. str.

**6. R.:** *Glatt re.* str.

Diese 6 R. wiederholen.

### MASCHENPROBE

*Glatt re.*, Ndl. Nr. 6  
10x10 cm = 13 M. und 17 R.

### RÜCKENTEIL

Mit Ndl. Nr. 6 -a) 71 M. -b) 79 M. -c) 83 M. -d) 89 M. **anschlagen** und *Rippenmuster 1x1* str., **außer** die ersten und letzten 6 M.,

die bis zu den Armausschnitten immer *kraus re.* gestr. werden.

In 3 cm Gesamthöhe die *Rippenmuster 1x1* gestr. M. *glatt re.* str.

**Gleichzeitig:** Wie folgt verkürzte R. arb.:

**1. R. (Hintr.):** -a) 47 M. -b) 53 M. -c) 55 M. -d) 59 M. str. und die übrigen -a) 24 M. -b) 26 M. -c) 28 M. -d) 30 M. **stilllegen**, die Arbeit umdrehen.

**2. R. (Rückr.):** -a) 23 M. -b) 27 M. -c) 27 M. -d) 29 M. str., die Arbeit umdrehen.

**3. R. (Hintr.):** -a) 23 M. -b) 27 M. -c) 27 M. -d) 29 M. str., einen **Maschenmarkierer** setzen, noch 6 M. str. und die Arbeit umdrehen.

**Hinweis:** Die erste M. in den Hinr. rechts abheben und in den Rückr. li. abheben.

**4. R. (Rückr.):** Die 6 M. und die -a) 23 M. -b) 27 M. -c) 27 M. -d) 29 M. str. und aus den stillgelegten M. noch 6 M. **herausstr.**, die Arbeit umdrehen.

Weiter in jeder R. aus den stillgelegten M. 6 M. **herausstr.** (dabei beachten, dass die -a) 23 M. -b) 27 M. -c) 27 M. -d) 29 M. die mittl. M. sind), bis alle M. herausgestr. sind.

Wenn die verkürzten R. beendet sind, alle M. *glatt re.* weiterstr. und die ersten und letzten 6 M. *kraus re.* str.

**Armausschnitte:** In 29 cm Gesamthöhe (in der Mitte gemessen) beidseitig, am Anfang jeder R., 1-mal 5 M. **abketten**, Es bleiben -a) 61 M. -b) 69 M. -c) 73 M. -d) 79 M., alle M. *glatt re.* weiterstr. In 30 cm Gesamthöhe die M. **stilllegen**.

### VORDERTEIL

Wie das Rückenteil str.

### ÄRMEL

Mit Ndl. Nr. 6 -a) 31 M. -b) 33 M. -c) 37 M. -d) 39 M. **anschlagen** und *Rippenmuster 1x1* str.

In 3 cm Gesamthöhe *glatt re.* str., **außer** die Mittelm., die bis zum Halsbündchen immer dem *Tropfenmuster* entsprechend gestr. wird, dabei beidseitig, nach den ersten 2 M. und vor den letzten 2 M., in jeder 6. R. 10-mal 1 M. **zunehmen**.

Das ergibt -a) 51 M. -b) 53 M. -c) 57 M. -d) 59 M.

**Armausschnitt:** In 41 cm Gesamthöhe beidseitig, am Anfang jeder R., 1-mal 5 M. **abketten**. Es bleiben -a) 41 M. -b) 43 M. -c) 47 M. -d) 49 M.

In 42 cm Gesamthöhe die M. **stilllegen**. Den anderen Ärmel genauso str.

### PASSE

Mit Rundstrickndln. Nr. 6 und dem 80 cm-Seil alle M., getrennt durch **Maschenmarkierer**, wie folgt **wieder aufnehmen**:

-a) 61 M. (= Rückenteil), **1 Maschenmarkierer**, 41 M. (= Ärmel), **1 Maschenmarkierer**, 61 M. (= Vorderteil), **1 Maschenmarkierer**, 41 M. (= Ärmel), **1 Maschenmarkierer** (= 204 M.) -b) 69 M. (= Rückenteil), **1 Maschenmarkierer**, 43 M. (= Ärmel), **1 Maschenmarkierer**, 69 M. (= Vorderteil), **1 Maschenmarkierer**, 43 M. (= Ärmel), **1 Maschenmarkierer** (= 224 M.)

-c) 73 M. (= Rückenteil), **1 Maschenmarkierer**, 47 M. (= Ärmel), **1 Maschenmarkierer**, 73 M. (= Vorderteil), **1 Maschenmarkierer**, 47 M. (= Ärmel), **1 Maschenmarkierer** (= 240 M.) -d) 79 M. (= Rückenteil), **1 Maschenmarkierer**, 49 M. (= Ärmel), **1 Maschenmarkierer**, 79 M. (= Vorderteil), **1 Maschenmarkierer**, 49 M. (= Ärmel), **1 Maschenmarkierer** (= 256 M.)

Alle M. *glatt re. in Runden* str., **außer** die mit *Tropfenmuster* gestr. M., die wie folgt verteilt werden (eine in der Mitte jedes Ärmels und eine vor und hinter den Armausschnitten):

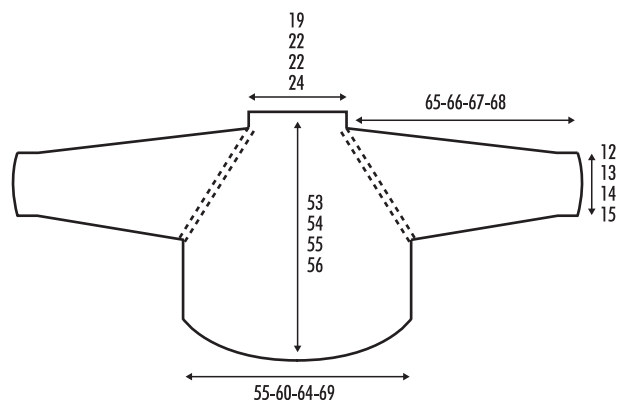
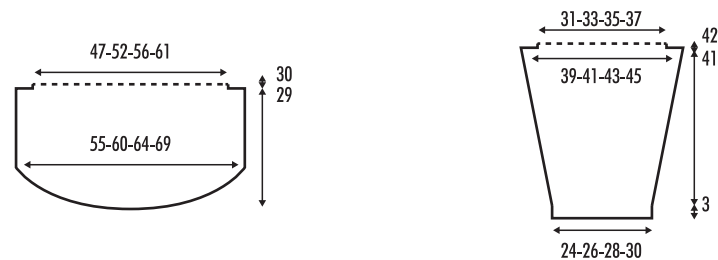

–a)

**Rückenteil:** 1 M., 1 M. *Tropfenmuster*, 57 M., 1 M. *Tropfenmuster*, 1 M., **Maschenmarkierer**,  
**Ärmel:** 1 M., 1 M. *Tropfenmuster*, 18 M., 1 M. *Tropfenmuster*, 18 M., 1 M. *Tropfenmuster*, 1 M., **Maschenmarkierer**,

**Vorderteil:** 1 M., 1 M. *Tropfenmuster*, 57 M., 1 M. *Tropfenmuster*, 1 M., **Maschenmarkierer**,  
**Ärmel:** 1 M., 1 M. *Tropfenmuster*, 18 M., 1 M. *Tropfenmuster*, 18 M., 1 M. *Tropfenmuster*, 1 M., **Maschenmarkierer**.

–b)

**Rückenteil:** 1 M., 1 M. *Tropfenmuster*, 65 M., 1 M. *Tropfenmuster*, 1 M., **Maschenmarkierer**,  
**Ärmel:** 1 M., 1 M. *Tropfenmuster*, 19 M., 1 M. *Tropfenmuster*, 19 M., 1 M. *Tropfenmuster*, 1 M., **Maschenmarkierer**,

**Vorderteil:** 1 M., 1 M. *Tropfenmuster*, 65 M., 1 M. *Tropfenmuster*, 1 M., **Maschenmarkierer**,  
**Ärmel:** 1 M., 1 M. *Tropfenmuster*, 19 M., 1 M. *Tropfenmuster*, 19 M., 1 M. *Tropfenmuster*, 1 M., **Maschenmarkierer**.

–c)

**Rückenteil:** 1 M., 1 M. *Tropfenmuster*, 69 M., 1 M. *Tropfenmuster*, 1 M., **Maschenmarkierer**,  
**Ärmel:** 1 M., 1 M. *Tropfenmuster*, 21 M., 1 M. *Tropfenmuster*, 21 M., 1 M. *Tropfenmuster*, 1 M., **Maschenmarkierer**,

**Vorderteil:** 1 M., 1 M. *Tropfenmuster*, 69 M., 1 M. *Tropfenmuster*, 1 M., **Maschenmarkierer**,  
**Ärmel:** 1 M., 1 M. *Tropfenmuster*, 21 M., 1 M. *Tropfenmuster*, 21 M., 1 M. *Tropfenmuster*, 1 M., **Maschenmarkierer**.

–d)

**Rückenteil:** 1 M., 1 M. *Tropfenmuster*, 75 M., 1 M. *Tropfenmuster*, 1 M., **Maschenmarkierer**,  
**Ärmel:** 1 M., 1 M. *Tropfenmuster*, 22 M., 1 M. *Tropfenmuster*, 22 M., 1 M. *Tropfenmuster*, 1 M., **Maschenmarkierer**,

**Vorderteil:** 1 M., 1 M. *Tropfenmuster*, 75 M., 1 M. *Tropfenmuster*, 1 M., **Maschenmarkierer**,  
**Ärmel:** 1 M., 1 M. *Tropfenmuster*, 22 M., 1 M. *Tropfenmuster*, 22 M., 1 M. *Tropfenmuster*, 1 M., **Maschenmarkierer**.

**Gleichzeitig:** Für die Armausschnitte, 2 M. vor und hinter jedem Maschenmarkierer, wie folgt **abnehmen**:

–a)

An den Armausschnitten von Rücken- und Vorderteil **in jeder 4. R.:** 9-mal 2 M.  
An den Armausschnitten der Ärmel **in jeder 4. R.:** 7-mal 2 M., 2-mal 1 M.

–b)

An den Armausschnitten von Rücken- und Vorderteil **in jeder 4. R.:** 10-mal 2 M.  
An den Armausschnitten der Ärmel **in jeder 4. R.:** 7-mal 2 M., 3-mal 1 M.

–c)

An den Armausschnitten von Rücken- und Vorderteil **in jeder 2. R.:** 2-mal 2 M. und **danach in jeder 4. R.:** 9-mal 2 M.  
An den Armausschnitten der Ärmel **in jeder 2. R.:** 2-mal 2 M. und **danach in jeder 4. R.:** 6-mal 2 M., 3-mal 1 M.

–d)

An den Armausschnitten von Rücken- und Vorderteil **in jeder 2. R.:** 2-mal 2 M. und **danach in jeder 4. R.:** 10-mal 2 M.  
An den Armausschnitten der Ärmel **in jeder 2. R.:** 2-mal 2 M. und **danach in jeder 4. R.:** 6-mal 2 M., 4-mal 1 M.

**Hinweis:** Bei Bedarf das **60 cm-Seil** benutzen. Das ergibt –a) 68 M. –b) 76 M. –c) 76 M. –d) 80 M.

**Halsausschnitt:** In –a) 23 cm –b) 24 cm –c) 25 cm –d) 26 cm Höhe, ab dem Anfang der Passe gemessen, alle M. 6 R. *Rippenmuster 1x1 in Runden* weiterstr. und dann locker **abketten**.

#### AUSARBEITUNG

Alle Nähte werden mit *Matratzenstich* genäht. Die Seitenränder der Ärmel **nähen**, die 3 cm *Rippenmuster 1x1* an den Armbündchen **offen lassen**.

Die Seitenränder von Rücken- und Vorderteil **nähen**, die ersten 8 cm an der Unterkante **offen lassen**.

Leicht überbügeln.



## FR

**TAILLES :** -a) 38-40 -b) 42-44 -c) 46-48 -d) 50-52

**Le modèle de la photo correspond à la taille :**  
-a) 38-40

### FOURNITURES

Qualité EASY KNIT COTTON col. n° 13 : -a) 6  
-b) 7 -c) 7 -d) 8 pelotes  
Anneaux marqueurs

Aiguilles	Points employés
N° 6	<ul style="list-style-type: none"> <li>• Côtes 1x1</li> <li>• Pt mousse</li> <li>• Jersey end.</li> <li>• Couture au pt de côté - Pt de larme (voir explication)</li> </ul>
Aiguilles circulaires	Points employés
N° 6 avec câbles de 60 et 80 cm	<ul style="list-style-type: none"> <li>• Côtes 1x1 en rond</li> <li>• Jersey end. en rond</li> </ul>

• Voir explications des points de base sur [www.katia.com/fr/academy](http://www.katia.com/fr/academy) ou sur notre chaîne Youtube, filkatia.

### Pt de larme :

**Remarque :** le *jersey end.* se tric. en aller-retour ou en rond.

**Du 1<sup>er</sup> au 4<sup>e</sup> rg :** tric. en *jersey end.*

**5<sup>e</sup> rg :** tric. 1 m. end. en piquant l'aig. dans le 1<sup>er</sup> rg.

**6<sup>e</sup> rg :** tric. en *jersey end.*

Répéter ces 6 rgs.

### ÉCHANTILLON

13 m. et 17 rgs en *jersey end.* avec les aig. n° 6

### DOS

Avec les aig. n° 6, **monter** -a) 71 m. -b) 79 m. -c) 83 m. -d) 89 m. Tric. en *côtes 1x1*, **sauf** les 6 m. de chaque côté à tric. au *pt mousse*. À 3 cm de hauteur totale, continuer à tric. en *jersey end.* la partie en *côtes 1x1*.

**En même temps**, tric. en rgs raccourcis, comme suit :

**1<sup>er</sup> rg (sur l'endroit) :** tric. -a) 47 m. -b) 53 m. -c) 55 m. -d) 59 m. et **laisser** les -a) 24 m.

-b) 26 m. -c) 28 m. -d) 30 m. restantes en **attente**, tourner le travail.

**2<sup>e</sup> rg (sur l'envers) :** tric. -a) 23 m. -b) 27 m. -c) 27 m. -d) 29 m., tourner le travail.

**3<sup>e</sup> rg (sur l'endroit) :** tric. -a) 23 m. -b) 27 m. -c) 27 m. -d) 29 m., placer 1 **anneau marqueur**, tric. 6 m. de plus et tourner le travail.

**Remarque :** à tous les rgs, glisser la 1<sup>ère</sup> m. reprise à l'end. ou à l'env. selon le point.

**4<sup>e</sup> rg (sur l'envers) :** tric. les 6 m. plus les -a) 23 m. -b) 27 m. -c) 27 m. -d) 29 m. et **repandre** 6 m. en attente de plus, tourner le travail.

Continuer à reprendre 6 m. en attente de plus à chaque rg (en tenant compte du fait que les -a) 23 m. -b) 27 m. -c) 27 m. -d) 29 m. sont les m. centrales) jusqu'à avoir repris toutes les m.

Après les rgs raccourcis, continuer à tric. sur toutes les m. en *jersey end.* et les 6 m. de chaque côté au *pt mousse*.

**Emmanchures :** à 29 cm de hauteur totale (en mesurant au centre), **rabattre** 5 m. de chaque côté, au début du rg.

Il reste -a) 61 m. -b) 69 m. -c) 73 m. -d) 79 m. Continuer à tric. toutes les m. en *jersey end.* À 30 cm de hauteur totale, laisser **en attente**.

### DEVANT

Tric. comme le dos.

### MANCHES

Avec les aig. n° 6, **monter** -a) 31 m. -b) 33 m. -c) 37 m. -d) 39 m. et tric. en *côtes 1x1*.

À 3 cm de hauteur totale, continuer à tric. en *jersey end.*, **sauf** la m. centrale à tric. au *pt de larme*, **en augmentant** 1 m. de chaque côté, à 2 m. du bord et tous les 6 rgs, 10 fois.

On obtient -a) 51 m. -b) 53 m. -c) 57 m. -d) 59 m.

**Emmanchures :** à 41 cm de hauteur totale, **rabattre** 5 m. de chaque côté, au début du rg. On obtient -a) 41 m. -b) 43 m. -c) 47 m. -d) 49 m.

À 42 cm de hauteur totale, laisser **en attente**.

### EMPIÈCEMENT

Avec les aig. circulaires n° 6 et le câble de 80 cm, **repandre** toutes les m., séparées par des anneaux marqueurs, comme suit :

-a) 61 m. (dos), **1 anneau marqueur**, 41 m. (manche), **1 anneau marqueur**, 61 m. (devant), **1 anneau marqueur**, 41 m. (manche), **1 anneau marqueur** (204 m.)

-b) 69 m. (dos), **1 anneau marqueur**, 43 m. (manche), **1 anneau marqueur**, 69 m. (devant), **1 anneau marqueur**, 43 m. (manche), **1 anneau marqueur** (224 m.)

-c) 73 m. (dos), **1 anneau marqueur**, 47 m. (manche), **1 anneau marqueur**, 73 m. (devant), **1 anneau marqueur**, 47 m. (manche), **1 anneau marqueur** (240 m.)

-d) 79 m. (dos), **1 anneau marqueur**, 49 m. (manche), **1 anneau marqueur**, 79 m. (devant), **1 anneau marqueur**, 49 m. (manche), **1 anneau marqueur** (256 m.)

Tric. toutes les m. en *jersey end. en rond*, **sauf** les m. au *pt de larme* à répartir comme suit (soit 1 au milieu de chaque manche et 1 avant et après chaque emmanchure) :

-a)

**Dos :** 1 m., 1 m. au *pt de larme*, 57 m., 1 m. au *pt de larme*, 1 m., **1 anneau marqueur**.

**Manche :** 1 m., 1 m. au *pt de larme*, 18 m., 1 m. au *pt de larme*, 18 m., 1 m. au *pt de larme*, 1 m., **1 anneau marqueur**.

**Devant :** 1 m., 1 m. au *pt de larme*, 57 m., 1 m. au *pt de larme*, 1 m., **1 anneau marqueur**.

**Manche :** 1 m., 1 m. au *pt de larme*, 18 m., 1 m. au *pt de larme*, 18 m., 1 m. au *pt de larme*, 1 m., **1 anneau marqueur**.

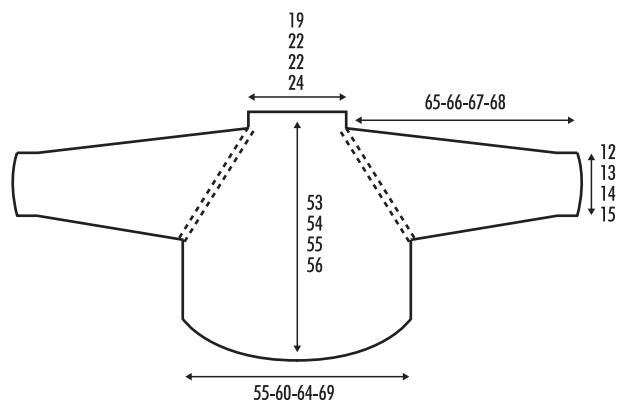
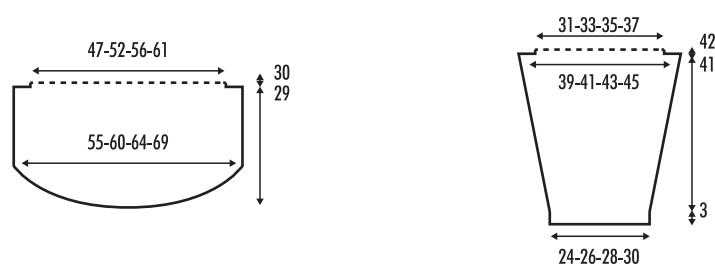

-b)

**Dos :** 1 m., 1 m. au *pt de larme*, 65 m., 1 m. au *pt de larme*, 1 m., **1 anneau marqueur.**

**Manche :** 1 m., 1 m. au *pt de larme*, 19 m., 1 m. au *pt de larme*, 19 m., 1 m. au *pt de larme*, 1 m., **1 anneau marqueur.**

**Devant :** 1 m., 1 m. au *pt de larme*, 65 m., 1 m. au *pt de larme*, 1 m., **1 anneau marqueur.**

**Manche :** 1 m., 1 m. au *pt de larme*, 19 m., 1 m. au *pt de larme*, 19 m., 1 m. au *pt de larme*, 1 m., **1 anneau marqueur.**

-c)

**Dos :** 1 m., 1 m. au *pt de larme*, 69 m., 1 m. au *pt de larme*, 1 m., **1 anneau marqueur.**

**Manche :** 1 m., 1 m. au *pt de larme*, 21 m., 1 m. au *pt de larme*, 21 m., 1 m. au *pt de larme*, 1 m., **1 anneau marqueur.**

**Devant :** 1 m., 1 m. au *pt de larme*, 69 m., 1 m. au *pt de larme*, 1 m., **1 anneau marqueur.**

**Manche :** 1 m., 1 m. au *pt de larme*, 21 m., 1 m. au *pt de larme*, 21 m., 1 m. au *pt de larme*, 1 m., **1 anneau marqueur.**

-d)

**Dos :** 1 m., 1 m. au *pt de larme*, 75 m., 1 m. au *pt de larme*, 1 m., **1 anneau marqueur.**

**Manche :** 1 m., 1 m. au *pt de larme*, 22 m., 1 m. au *pt de larme*, 22 m., 1 m. au *pt de larme*, 1 m., **1 anneau marqueur.**

**Devant :** 1 m., 1 m. au *pt de larme*, 75 m., 1 m. au *pt de larme*, 1 m., **1 anneau marqueur.**

**Manche :** 1 m., 1 m. au *pt de larme*, 22 m., 1 m. au *pt de larme*, 22 m., 1 m. au *pt de larme*, 1 m., **1 anneau marqueur.**

**En même temps, diminuer** pour les emmanchures, 2 m. avant et après chaque anneau marqueur, comme suit :

-a)

Sur les emmanchures du dos et du devant, **tous les 4 rgs :** 9x2 m.

Sur les têtes de manches, **tous les 4 rgs :** 7x2 m. 2x1 m.

-b)

Sur les emmanchures du dos et du devant, **tous les 4 rgs :** 10x2 m.

Sur les têtes de manches, **tous les 4 rgs :** 7x2 m. 3x1 m.

-c)

Sur les emmanchures du dos et du devant, **tous les 2 rgs :** 2x2 m. **puis tous les 4 rgs :** 9x2 m.

Sur les têtes de manches, **tous les 2 rgs :** 2x2 m. **puis tous les 4 rgs :** 6x2 m. 3x1 m.

-d)

Sur les emmanchures du dos et du devant, **tous les 2 rgs :** 2x2 m. **puis tous les 4 rgs :** 10x2 m.

Sur les têtes de manches, **tous les 2 rgs :** 2x2 m. **puis tous les 4 rgs :** 6x2 m. 4x1 m.

**Remarque :** passer au câble de 60 cm dès que nécessaire.

Il reste -a) 68 m. -b) 76 m. -c) 76 m. -d) 80 m.

**Encolure :** à -a) 23 cm -b) 24 cm -c) 25 cm -d) 26 cm à partir du début de l'empiècement, tric. 6 tours sur toutes les m. en *côtes 1x1 en rond* puis **rabattre** soûplement.

#### MONTAGE

**Fermer** toutes les coutures au *pt de côté*.

**Coudre** le dessous des manches, en laissant les 3 derniers cm du poignet (*côtes 1x1*) **non cousus.**

**Coudre** les côtés, en laissant les 8 cm du bas **non cousus.**

Repasser doucement.





## IT

**TAGLIE:** -a) 42-44 -b) 46-48 -c) 50-52

-d) 54-56

Il modello in fotografia corrisponde alla taglia  
-a) 42-44

### MATERIALE

EASY KNIT COTTON col. 13: -a) 6 -b) 7 -c) 7  
-d) 8 gomitoli  
Marcapunti

Ferri	Punti
6 mm	<ul style="list-style-type: none"> <li>• Coste 1x1</li> <li>• Legaccio</li> <li>• M. Rasata</li> <li>• Cucitura a P. Materasso</li> <li>- P. Lacrima (v. Spiegazione)</li> </ul>
Ferri circolari	Punti
6 mm con cavo da 60 e 80 cm	<ul style="list-style-type: none"> <li>• Coste 1x1 in Tondo</li> <li>• M. Rasata Dir. in Tondo</li> </ul>

• Vedi Punti di Base su: [www.katia.com/it/academy](http://www.katia.com/it/academy) o sul nostro canale YouTube filkatia

### P. Lacrima:

**Nota:** la m. ras. si lavora in ferri di andata e ritorno o in tondo, a seconda di come stiamo lavorando

Dal 1° al 4° f.: lavorare a m. ras.

5° f.: lavorare 1 dir. inserendo il ferro nel 1° f.

6° f.: lavorare a m. ras.

Ripetere questi 6 f.

### CAMPIONE

Con i ferri da 6 mm, a *Motivo*  
10x10 cm = 13 m. x 17 f.

### DIETRO

Con i ferri da 6 mm **avviare** -a) 71 -b) 79 -c) 83 -d) 89 m. Lavorare a *coste 1x1*, a **eccezione** delle 6 m. laterali che si lavorano sempre a *legaccio* fino agli scalfi.

A 3 cm di altezza, lavorare le m. a *coste 1x1* a m. ras.

**Allo stesso tempo:** lavorare a f. accorciati in questo modo:

1° f. (dir. del lavoro): Lavorare -a) 47 -b) 53 -c) 55 -d) 59 m. e lasciando le -a) 24 -b) 26 -c) 28 -d) 30 m. rimanenti in **attesa**, girare il lavoro.

2° f. (rov. del lavoro): Lavorare -a) 23 -b) 27 -c) 27 -d) 29 m., girare il lavoro

3° f. (dir. del lavoro): Lavorare -a) 23 -b) 27 -c) 27 -d) 29 m., inserire un **marcapunti**, lavorare altre 6 m. e girare il lavoro.

**Nota:** passare come da motivo la prima m. ripresa di tutti i ferri.

4° f. (rov. del lavoro): lavorare le 6 m. più le -a) 23 -b) 27 -c) 27 -d) 29 m. e **riprendere** 6 m. in più delle m. lasciate in attesa, girare il lavoro.

Cont. riprendendo a ogni f. 6 m. dalle m. lasciate in attesa (tenendo in conto che le -a) 23 -b) 27 -c) 27 -d) 29 m. sono le m. centrali) fino ad aver ripreso tutte le m.

Alla fine dei f. accorciati cont. su tutte le m. a m. ras. e sulle 6 m. laterali a *legaccio*.

**Scalfi:** A 29 cm di altezza (misurando lungo il centro), **chiudere** su entrambi i lati, all'inizio di ogni f.: 1 volta 5 m.

Totale: -a) 61 -b) 69 -c) 73 -d) 79 m. e cont. su tutte le m. a m. ras.

A 30 cm di altezza, lasciare le m. in **attesa**.

### DAVANTI

Lavorare come il dietro.

### MANICHE

Con i ferri da 6 mm **avviare** -a) 31 -b) 33 -c) 37 -d) 39 m. Lavorare a *coste 1x1*.

A 3 cm di altezza, lavorare a m. ras., a **eccezione** della m. centrale che si lavora sempre a *p. lacrima* fino ad arrivare al collo, **aumentando** su entrambi i lati, a 2 m. dai bordi, ogni 6 f.: 10 volte 1 m.

Totale: -a) 51 -b) 53 -c) 57 -d) 59 m.

**Scalfo:** A 41 cm di altezza, **chiudere** su entrambi i lati, all'inizio di ogni f.: 1 volta 5 m. Totale: -a) 41 -b) 43 -c) 47 -d) 49 m.

A 42 cm di altezza, lasciare le m. in **attesa**. Lavorare l'altra manica nello stesso modo.

### SPRONE

Con i ferri circolari da 6 mm e il cavo da 80 cm, **riprendere** tutte le m., separate dai marcapunti in questo modo:

-a) 61 m. (=dietro), **1 marcapunti**, 41 m. (=manica), **1 marcapunti**, 61 m. (=davanti), **1 marcapunti**, 41 m. (=manica), **1 marcapunti** (= 204 m.)

-b) 69 m. (=dietro), **1 marcapunti**, 43 m. (=manica), **1 marcapunti**, 69 m. (=davanti), **1 marcapunti**, 43 m. (=manica), **1 marcapunti** (= 224 m.)

-c) 73 m. (=dietro), **1 marcapunti**, 47 m. (=manica), **1 marcapunti**, 73 m. (=davanti), **1 marcapunti**, 47 m. (=manica), **1 marcapunti** (= 240 m.)

-d) 79 m. (=dietro), **1 marcapunti**, 49 m. (=manica), **1 marcapunti**, 79 m. (=davanti), **1 marcapunti**, 49 m. (=manica), **1 marcapunti** (= 256 m.)

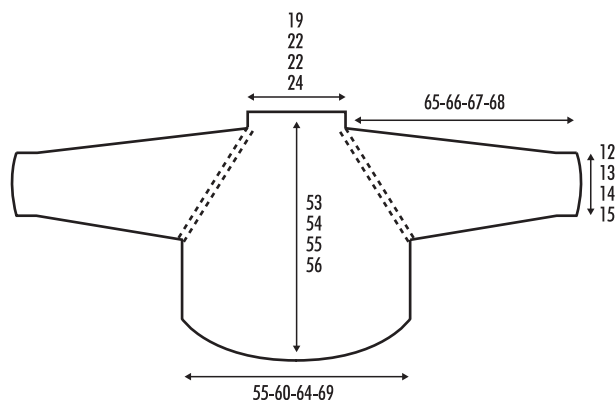
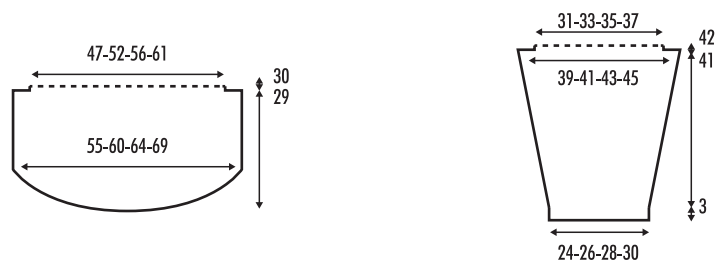

Lavorare tutte le m. a *p. ras. in tondo*, a eccezione delle m. a *p. lacrima* che si distribuiscono in questo modo (uno al centro di ciascuna manica e uno prima e dopo ciascuno scalfi):

-a)

**Dietro:** 1 m., 1 m. a *p. lacrima*, 57 m., 1 m. a *p. lacrima*, 1 m., **marcapunti**,

**Manica:** 1 m., 1 m. a *p. lacrima*, 18 m., 1 m. a *p. lacrima*, 18 m., 1 m. a *p. lacrima*, 1 m., **marcapunti**,

**Davanti:** 1 m., 1 m. a *p. lacrima*, 57 m., 1 m. a *p. lacrima*, 1 m., **marcapunti**,

**Manica:** 1 m., 1 m. a *p. lacrima*, 18 m., 1 m. a *p. lacrima*, 18 m., 1 m. a *p. lacrima*, 1 m., **marcapunti**.

-b)

**Dietro:** 1 m., 1 m. a *p. lacrima*, 65 m., 1 m. a *p. lacrima*, 1 m., **marcapunti**,

**Manica:** 1 m., 1 m. a *p. lacrima*, 19 m., 1 m. a *p. lacrima*, 19 m., 1 m. a *p. lacrima*, 1 m., **marcapunti**,

**Davanti:** 1 m., 1 m. a *p. lacrima*, 65 m., 1 m. a *p. lacrima*, 1 m., **marcapunti**,

**Manica:** 1 m., 1 m. a *p. lacrima*, 19 m., 1 m. a *p. lacrima*, 19 m., 1 m. a *p. lacrima*, 1 m., **marcapunti**.

-c)

**Dietro:** 1 m., 1 m. a *p. lacrima*, 69 m., 1 m. a *p. lacrima*, 1 m., **marcapunti**,

**Manica:** 1 m., 1 m. a *p. lacrima*, 21 m., 1 m. a *p. lacrima*, 21 m., 1 m. a *p. lacrima*, 1 m., **marcapunti**,

**Davanti:** 1 m., 1 m. a *p. lacrima*, 69 m., 1 m. a *p. lacrima*, 1 m., **marcapunti**,

**Manica:** 1 m., 1 m. a *p. lacrima*, 21 m., 1 m. a *p. lacrima*, 21 m., 1 m. a *p. lacrima*, 1 m., **marcapunti**.

-d)

**Dietro:** 1 m., 1 m. a *p. lacrima*, 75 m., 1 m. a *p. lacrima*, 1 m., **marcapunti**,

**Manica:** 1 m., 1 m. a *p. lacrima*, 22 m., 1 m. a *p. lacrima*, 22 m., 1 m. a *p. lacrima*, 1 m., **marcapunti**,

**Davanti:** 1 m., 1 m. a *p. lacrima*, 75 m., 1 m. a *p. lacrima*, 1 m., **marcapunti**,

**Manica:** 1 m., 1 m. a *p. lacrima*, 22 m., 1 m. a *p. lacrima*, 22 m., 1 m. a *p. lacrima*, 1 m., **marcapunti**.

**Allo stesso tempo: diminuire** per gli scalfi, 2 m. prima e dopo ciascun marcapunti in questo modo:

-a)

Sugli scalfi del dietro e del davanti, **ogni 4 f.:** 9 volte 2 m.

Sugli scalfi delle maniche, **ogni 4 f.:** 7 volte 2 m., 2 volte 1 m.

-b)

Sugli scalfi del dietro e del davanti, **ogni 4 f.:** 10 volte 2 m.

Sugli scalfi delle maniche, **ogni 4 f.:** 7 volte 2 m., 3 volte 1 m.

-c)

Sugli scalfi del dietro e del davanti, **ogni 2 f.:** 2 volte 2 m. e **poi ogni 4 f.:** 9 volte 2 m.

Sugli scalfi delle maniche, **ogni 2 f.:** 2 volte 2 m. e **poi ogni 4 f.:** 6 volte 2 m., 3 volte 1 m.

-d)

Sugli scalfi del dietro e del davanti, **ogni 2 f.:** 2 volte 2 m. e **poi ogni 4 f.:** 10 volte 2 m.

Sugli scalfi delle maniche, **ogni 2 f.:** 2 volte 2 m. e **poi ogni 4 f.:** 6 volte 2 m., 4 volte 1 m.

**Nota: Passare** al cavo da 60 cm quando necessario.

Totale: -a) 68 -b) 76 -c) 76 -d) 80 m.

**Scollo:** A -a) 23 cm -b) 24 cm -c) 25 cm -d) 26 cm dall'inizio dello sprone, cont. su tutte le m. a *coste 1x1 in tondo* per 6 f. e **chiudere** morbidamente.

#### FINITURE

Tutte le **cuciture** vanno eseguite a *P. Materasso*.

**Cucire** i sottomanica, lasciando **scuciti** i 3 cm a *coste 1x1* dei polsini.

**Cucire** i lati, lasciando **scuciti** i primi 8 cm dal basso.

Stirare leggermente.

Katitica®