

Easy Knit Cotton



katia

SOMMER
www.sommer.ch



EASY KNIT COTTON

DE

GRÖSSEN: -a) 48-50 -b) 52-54 -c) 56-58 -d) 60-62

Das Modell auf dem Foto entspricht Größe -a) 48-50

MATERIAL

EASY KNIT COTTON Fb. 11: -a) 10 -b) 11 -c) 12 -d) 12 Knäuel

Stricknadeln	Muster
Nr. 5 und Nr. 5,5	<ul style="list-style-type: none"> • <i>Rippenmuster 1x1</i> • <i>Rippenmuster 2x2</i> • <i>Glatt re.</i> • <i>Naht im Matratzenstich</i> • <i>Naht im Steppstich</i> - <i>Streifenmuster</i> (s. Anleitung)

• Siehe die Basismuster auf: www.katia.com/de/academy oder auf unserem YouTube Kanal [filkatia](https://www.youtube.com/channel/UCk1k1k1k1k1k1k1k1k1k1k1)

Streifenmuster: * 10 R. *glatt re.*, 4 R. *Rippenmuster 1x1* * von * bis * wdh.

MASCHENPROBE

Streifenmuster, Ndl. Nr. 5,5
10x10 cm = 14 M. und 17 R.

RÜCKENTEIL

Mit Ndl. Nr. 5,5 -a) 82 M. -b) 88 M. -c) 96 M. -d) 102 M. **anschlagen** und im *Rippenmuster 1x1* arb.

In 8 cm Gesamthöhe im *Streifenmuster* weiterarbeiten.

Raglan-Armausschnitt: In 48 cm Gesamthöhe beidseitig am Anfang einer R. 1 Mal 5 M. **abketten**. Weiterarb. und beidseitig in jeder Hin-R. wie folgt **abnehmen**:

-a) 3 Mal 2 M., 16 Mal 1 M.

-b) 4 Mal 2 M., 16 Mal 1 M.

-c) 3 Mal 3 M., 1 Mal 2 M., 16 Mal 1 M.

-d) 2 Mal 3 M., 3 Mal 2 M., 16 Mal 1 M.

Es bleiben -a) 28 M. -b) 30 M. -c) 32 M. -d) 36 M.

Halsausschnitt: In -a) 22 cm -b) 23 cm -c) 24 cm -d) 25 cm ab dem Beginn des Armausschnittes alle M. **abketten**.

RECHTES VORDERTEIL

Mit Ndl. Nr. 5,5 -a) 48 M. -b) 52 M. -c) 54 M. -d) 58 M. **anschlagen** und im *Rippenmuster 1x1* arb.

Hinweis: Das *Rippenmuster 1x1* mit 3 M. re. beginnen. In den Rück-R. die letzten 2 M. wie zum Linksstricken abheben, damit der Abschluss der Leiste dichter wird. Diese Maschen bis zum Ausschnitt immer so stricken. In 8 cm Gesamthöhe mit der folgenden Maschenverteilung weiterarbeiten:

-a) 9 M. *Rippenmuster 1x1* (= Leiste), 39 M. *Streifenmuster*.

-b) 9 M. *Rippenmuster 1x1* (= Leiste), 43 M. *Streifenmuster*.

-c) 9 M. *Rippenmuster 1x1* (= Leiste), 45 M. *Streifenmuster*.

-d) 9 M. *Rippenmuster 1x1* (= Leiste), 49 M. *Streifenmuster*.

Ausschnitt: In 45 cm Gesamthöhe am rechten Rand am Anfang einer Hin-R. 1 Mal 7 M. **abketten**.

Hinweis: Die erste 2 M. am Rand wie oben beschrieben weiterarb.

Wie folgt weiter am rechten Rand nach der 2. M. in jeder Hin-R. **abnehmen**:

-a) 2 Mal 2 M., 16 Mal 1 M.

-b) 5 Mal 2 M., 14 Mal 1 M.

-c) 5 Mal 2 M., 15 Mal 1 M.

-d) 2 Mal 3 M., 4 Mal 2 M., 14 Mal 1 M.

Gleichzeitig:

Raglan-Armausschnitt: In 3 cm ab dem Beginn des Ausschnittes am linken Rand, am Anfang einer Rück-R. 1 Mal 5 M. **abketten**. Wie folgt weiter am linken Rand, vor der letzten M., in jeder Hin-R. **abnehmen**:

-a) 16 Mal 1 M.

-b) 16 Mal 1 M.

-c) 17 Mal 1 M.

-d) 18 Mal 1 M.

In -a) 18 cm -b) 19 cm -c) 20 cm -d) 21 cm ab dem Beginn des Armausschnittes sind alle M. abgenommen.

LINKES VORDERTEIL

Gegengleich zum rechten Vorderenteil stricken.

RECHTER ÄRMEL

Mit Ndl. Nr. 5 -a) 42 M. -b) 44 M. -c) 48 M. -d) 50 M. **anschlagen** und im *Rippenmuster 1x1* stricken.

In 8 cm Gesamthöhe im *Streifenmuster* weiterarb. und beidseitig nach der ersten bzw. vor der letzten M. in jeder 8. R.: 9 Mal 1 M. **zunehmen**.

Gesamt -a) 60 M. -b) 62 M. -c) 66 M. -d) 68 M.

Raglan-Armausschnitt: In 48 cm Gesamthöhe beidseitig am Anfang einer R. 1 Mal 5 M **abketten**.

Es bleiben -a) 50 M. -b) 52 M. -c) 56 M. -d) 58 M.

Weiterarbeiten und beidseitig in einer Hin-R. wie folgt **abnehmen**:

Am rechten Rand:

-a) 16 Mal 1 M.

-b) 16 Mal 1 M.

-c) 17 Mal 1 M.

-d) 18 Mal 1 M.

Am linken Rand:

-a) 1 Mal 2 M., 18 Mal 1 M.

-b) 2 Mal 2 M., 18 Mal 1 M.

-c) 2 Mal 3 M., 1 Mal 2 M., 17 Mal 1 M.

-d) 2 Mal 3 M., 1 Mal 2 M., 18 Mal 1 M.

Gleichzeitig: Nach Beendigung der Abnahmen am rechten Rand, weiterarbeiten und am Anfang jeder Hin-R.: 2 Mal 5 M. **abketten**.

In -a) 22 cm -b) 23 cm -c) 24 cm -d) 25 cm ab dem Beginn des Armausschnittes die restlichen 4 M. **abketten**.

LINKER ÄRMEL

Gegengleich zum rechten Ärmel arbeiten.

AUSARBEITUNG UND FERTIGSTELLUNG

Die 4 Raglan-Schrägen im Matratzenstich nähen.

Kragen: Mit Ndl. Nr. 5 die M. entlang des Ausschnittes **aufnehmen**. In der 1. R. wenn nötig **zu-** bzw. **abnehmen**, um entlang des Ausschnittes am rechten Vorderteils -a) 36 M. -b) 39 M. -c) 40 M. -d) 42 M., über dem rechten Ärmel 18 M. (gilt für alle Größen), entlang des Ausschnittes am Rückenteil -a) 24 M. -b) 26 M. -c) 28 M. -d) 32 M, über dem linken Ärmel 18 M. (gilt für alle Größen)

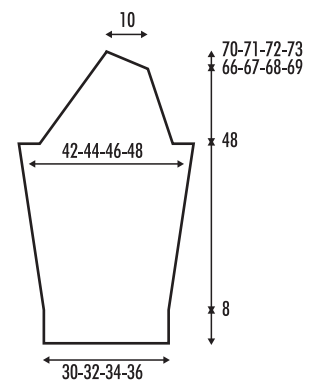
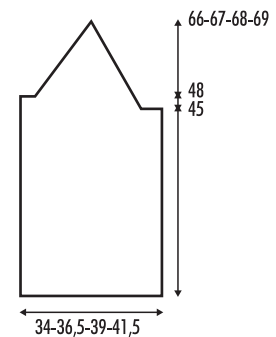
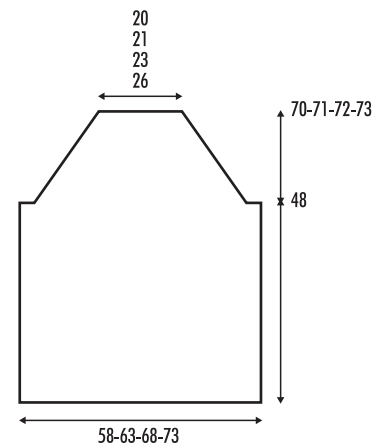

und entlang des Ausschnittes am linken Vorder-
teil -a) 36 M. -b) 39 M. -c) 40 M. -d) 42 M.
zu erhalten.

Mit insgesamt -a) 132 M. -b) 140 M. -c) 144 M.
-d) 152 M. im *Rippenmuster 2x2* arb. Mit
3 M. re. beginnen und enden.

In 5 cm Gesamthöhe alle M. **abketten**.

Das Ende der Leisten im *Stepstich* an den
Kragen **nähen**.

Im *Stepstich* die Ärmel- und Seitennähte
nähen.

IT

TAGLIE: -a) 44-46 -b) 48-50 -c) 52-54
-d) 56-58

Il modello in fotografia corrisponde alla taglia:
-a) 44-46

MATERIALE

EASY KNIT COTTON col. 11: -a) 10 -b) 11
-c) 12 -d) 12 gomitoli

Ferri	Punti
5 e 5,5 mm	<ul style="list-style-type: none">• Coste 1x1• Coste 2x2• M. Rasata• Cucitura a P. Materasso• Cucitura a P. Indietro- M. Rigata (v. spiegazione)

- Vedi Punti di Base su: www.katia.com/it/academy o sul nostro canale YouTube *filkatia*

M. Rigata: * 10 f. a m. ras., 4 f. a coste 1x1 *,
rip. da * a *.

CAMPIONE

Con i ferri da 5,5 mm, a M. Rigata
10x10 cm = 14 m. x 17 f.

DIETRO

Con i f. da 5,5 mm **avviare** -a) 82 m. -b) 88 m.
-c) 96 m. -d) 102 m. e lavorare a *coste 1x1*.
A 8 cm di altezza, cont. a lavorare a m. *rigata*.

Scalfi a raglan: A 48 cm di altezza, **chiudere**
su entrambi i lati all'inizio di ogni f.: 1 volta 5 m.
e cont. **diminuendo** su entrambi i lati su ogni
f. dal dir. del lavoro:

-a) 3 volte 2 m., 16 volte 1 m.

-b) 4 volte 2 m., 16 volte 1 m.

-c) 3 volte 3 m., 1 volta 2 m., 16 volte 1 m.

-d) 2 volte 3 m., 3 volte 2 m., 16 volte 1 m.

Totale: -a) 28 m. -b) 30 m. -c) 32 m. -d) 36 m.

Scollo: A -a) 22 cm -b) 23 cm -c) 24 cm

-d) 25 cm dall'inizio degli scalfi, **chiudere** le m.

DAVANTI DESTRO

Con i f. da 5,5 mm **avviare** -a) 48 m. -b) 52 m.

-c) 54 m. -d) 58 m. e lavorare a *coste 1x1*.

Nota: iniziare il p. *coste 1x1* con 3 dir. e sul
f. dal rov. del lavoro far passare le ultime 2 m.
senza lavorarle, prendendole al rov., in modo
che il bordo sia più pulito. Lavorare in questo
modo fino a raggiungere lo scollo.

A 8 cm di altezza, cont. a lavorare come segue:

-a) 9 m. a *coste 1x1* (= bordo), 39 m. a m.
rigata.

-b) 9 m. a *coste 1x1* (= bordo), 43 m. a m.
rigata.

-c) 9 m. a *coste 1x1* (= bordo), 45 m. a m.
rigata.

-d) 9 m. a *coste 1x1* (= bordo), 49 m. a m.
rigata.

Scollo: A 45 cm di altezza, **chiudere** sul
lato destro all'inizio del f. dal dir. del lavoro:
1 volta 7 m.

Nota: Cont. a lavorare le 2 m. del bordo, come
si presentano.

E cont. **diminuendo** sul lato destro a 2 m. dal
bordo su ogni f. dal dir. del lavoro.

-a) 2 volte 2 m., 16 volte 1 m.

-b) 5 volte 2 m., 14 volte 1 m.

-c) 5 volte 2 m., 15 volte 1 m.

-d) 2 volte 3 m., 4 volte 2 m., 14 volte 1 m.

Contemporaneamente:

Scalfo a raglan: A 3 cm dall'inizio dello scollo,
chiudere sul lato sinistro all'inizio del f. dal rov.
del lavoro: 1 volta 5 m. e cont. **diminuendo**
sul lato sinistro a 1 m. dal bordo su ogni f. dal
dir. del lavoro:

-a) 16 volte 1 m.

-b) 16 volte 1 m.

-c) 17 volte 1 m.

-d) 18 volte 1 m.

A -a) 18 cm -b) 19 cm -c) 20 cm -d) 21 cm
dall'inizio dello scalfo, le m. saranno terminate.

DAVANTI SINISTRO

Lavorare come il davanti destro, ma **invertendo**
le sagomature.

MANICA DESTRA

Con i f. da 5 mm **avviare** -a) 42 m. -b) 44 m.

-c) 48 m. -d) 50 m. e lavorare a *coste 1x1*.

A 8 cm di altezza, cont. a lavorare a m. *rigata*
augmentando su entrambi i lati a 1 m. dai bordi
ogni 8 f.: 9 volte 1 m.

Totale -a) 60 m. -b) 62 m. -c) 66 m. -d) 68 m.

Scalfi a raglan: A 48 cm di altezza, **chiudere**

su entrambi i lati all'inizio di ogni f.: 1 volta 5 m.

Totale: -a) 50 m. -b) 52 m. -c) 56 m. -d) 58 m.

Cont. **diminuendo** su entrambi i lati su ogni f.
dal dir. del lavoro nel seguente modo:

Sul lato destro:

-a) 16 volte 1 m.

-b) 16 volte 1 m.

-c) 17 volte 1 m.

-d) 18 volte 1 m.

Sul lato sinistro:

-a) 1 volta 2 m., 18 volte 1 m.

-b) 2 volte 2 m., 18 volte 1 m.

-c) 2 volte 3 m., 1 volta 2 m., 17 volte 1 m.

-d) 2 volte 3 m., 1 volta 2 m., 18 volte 1 m.

Contemporaneamente: Alla fine delle diminu-
zioni del lato destro, cont. **chiudendo** all'inizio
di ogni f. dal dir. del lavoro: 2 volte 5 m.

A -a) 22 cm -b) 23 cm -c) 24 cm -d) 25 cm
dall'inizio degli scalfi, **chiudere** le 4 m. rima-
nenti.

MANICA SINISTRA

Lavorare come la manica destra, ma **invertendo**
le sagomature.

FINITURE

Cucire i 4 scalfi a p. *materasso*.

Collo: Con i f. da 5 mm **riprendere** le m. attorno
allo scollo **augmentando** o **diminuendo** sul 1°
f. in modo da ottenere: scollo anteriore destro
-a) 36 m. -b) 39 m. -c) 40 m. -d) 42 m.;
parte superiore della manica destra 18 m.
per tutte le taglie; scollo posteriore -a) 24 m.
-b) 26 m. -c) 28 m. -d) 32 m.; parte superiore
della manica sinistra 18 m. per tutte le taglie;
scollo anteriore sinistro -a) 36 m. -b) 39 m.
-c) 40 m. -d) 42 m.

Con un totale di -a) 132 m. -b) 140 m.
-c) 144 m. -d) 152 m. Lavorare a *coste 2x2* ini-
ziando e terminando con 3 dir.

A 5 cm di altezza, **chiudere** tutte le m.

Cucire le estremità dei bordi a p. *indietro*
con il collo.

Cucire a p. *indietro* i sottomanica e i lati.



EASY KNIT COTTON

FR

TAILLES : -a) 40-42 -b) 44-46 -c) 48-50
-d) 52-54

Le modèle de la photo correspond à la taille :
-a) 40-42

FOURNITURES

Qualité EASY KNIT COTTON col. n° 11 : -a) 10
-b) 11 -c) 12 -d) 12 pelotes

Aiguilles	Points employés
N° 5 et n° 5,5	<ul style="list-style-type: none"> • Côtes 1x1 • Côtes 2x2 • Jersey end. • Couture au pt de côté • Couture au pt droit - Rayures (voir explication)

• Voir explications dans Points de base

Rayures : * 10 rgs en jersey end., 4 rgs en côtes 1x1 *. Tric. de * à *.

ÉCHANTILLON (10 cm x 10 cm)

14 m. et 17 rgs en rayures, avec les aig. n° 5,5

DOS

Avec les aig. n° 5,5, monter -a) 82 m. -b) 88 m. -c) 96 m. -d) 102 m. et tric. en côtes 1x1.

À 8 cm de hauteur totale, continuer à tric. en rayures.

Emmanchures raglan : à 48 cm de hauteur totale, rabattre 5 m. de chaque côté, au début de chaque rg. Continuer à diminuer de chaque côté, à tous les rgs sur l'endroit :

-a) 3x2 m., 16x1 m.

-b) 4x2 m., 16x1 m.

-c) 3x3 m., 1x2 m., 16x1 m.

-d) 2x3 m., 3x2 m., 16x1 m.

Il reste -a) 28 m. -b) 30 m. -c) 32 m -d) 36 m.

Encolure : à -a) 22 cm -b) 23 cm -c) 24 cm -d) 25 cm à partir du début des emmanchures, rabattre.

DEVANT DROIT

Avec les aig. n° 5,5, monter -a) 48 m. -b) 52 m. -c) 54 m. -d) 58 m. et tric. en côtes 1x1.

Remarque : pour obtenir une bordure parfaite, commencer les côtes 1x1 par 3 m. end. et, aux rgs sur l'envers, glisser les 2 dernières m. (sans les tricoter) en les prenant comme pour les tric. à l'env. Tric. de même jusqu'à l'encolure.

À 8 cm de hauteur totale, continuer à tric. avec la répartition suivante :

-a) 9 m. en côtes 1x1 (bordure), 39 m. en rayures.

-b) 9 m. en côtes 1x1 (bordure), 43 m. en rayures.

-c) 9 m. en côtes 1x1 (bordure), 45 m. en rayures.

-d) 9 m. en côtes 1x1 (bordure), 49 m. en rayures.

Encolure : à 45 cm de hauteur totale, rabattre 7 m. du côté droit, au début d'un rg sur l'endroit. Puis continuer à tric. sur les 2 m. de la bordure, comme indiqué.

En même temps, diminuer du côté droit, à 2 m. du bord, à tous les rgs sur l'endroit, comme suit :

-a) 2x2 m., 16x1 m.

-b) 5x2 m., 14x1 m.

-c) 5x2 m., 15x1 m.

-d) 2x3 m., 4x2 m., 14x1 m.

En même temps :

Emmanchure raglan : à 3 cm à partir du début de l'encolure, rabattre 5 m. du côté gauche, au début du rg sur l'envers. Puis continuer à diminuer du côté gauche, à 1 m. du bord, à tous les rgs sur l'endroit, comme suit :

-a) 16x1 m.

-b) 16x1 m.

-c) 17x1 m.

-d) 18x1 m.

À -a) 18 cm -b) 19 cm -c) 20 cm -d) 21 cm à partir du début de l'emmanchure, il n'y a plus de m.

DEVANT GAUCHE

Tric. comme le devant droit mais en vis-à-vis.

MANCHE DROITE

Avec les aig. n° 5, monter -a) 42 m. -b) 44 m. -c) 48 m. -d) 50 m. et tric. en côtes 1x1.

À 8 cm de hauteur totale, continuer à tric. en rayures, en augmentant 1 m. de chaque côté, à 1 m. du bord et tous les 8 rgs, 9 fois.

On obtient -a) 60 m. -b) 62 m. -c) 66 m -d) 68 m.

Emmanchures raglan : à 48 cm de hauteur totale, rabattre 5 m. de chaque côté au début de chaque rg.

On obtient -a) 50 m. -b) 52 m. -c) 56 m -d) 58 m.

Diminuer de chaque rg, à tous les rgs sur l'end., comme suit :

Du côté droit :

-a) 16x1 m.

-b) 16x1 m.

-c) 17x1 m.

-d) 18x1 m.

Du côté gauche :

-a) 1x2 m., 18x1 m.

-b) 2x2 m., 18x1 m.

-c) 2x3 m., 1x2 m., 17x1 m.

-d) 2x3 m., 1x2 m., 18x1 m.

En même temps : après les diminutions du côté droit, rabattre 5 m. du côté droit, au début de chaque rg sur l'endroit, 2 fois.

À -a) 22 cm -b) 23 cm -c) 24 cm -d) 25 cm de hauteur totale à partir du début des emmanchures, rabattre les 4 m. restantes.

MANCHE GAUCHE

Tric. comme la manche droite mais en vis-à-vis.

MONTAGE

Coudre les 4 emmanchures au pt de côté.

Col : avec les aig. n° 5, relever toutes les m. sur l'encolure, en augmentant ou en diminuant le nombre de m. nécessaire au 1^{er} rg pour obtenir -a) 36 m. -b) 39 m. -c) 40 m. -d) 42 m. sur l'encolure du devant droit, 18 m. sur le haut de la manche droite pour toutes les tailles, -a) 24 m. -b) 26 m. -c) 28 m. -d) 32 m. sur l'encolure du dos, 18 m. sur le haut de la manche gauche pour toutes les tailles, et -a) 36 m. -b) 39 m. -c) 40 m. -d) 42 m. sur l'encolure du devant droit.

Sur le total des -a) 132 m. -b) 140 m. -c) 144 m. -d) 152 m., tric. en côtes 2x2, en commençant et en terminant par 3 m. end.

À 5 cm de hauteur totale, rabattre.

Au pt droit, assembler l'extrémité des bordures sur le col.

Coudre au pt droit le dessous des manches et les côtés.

